

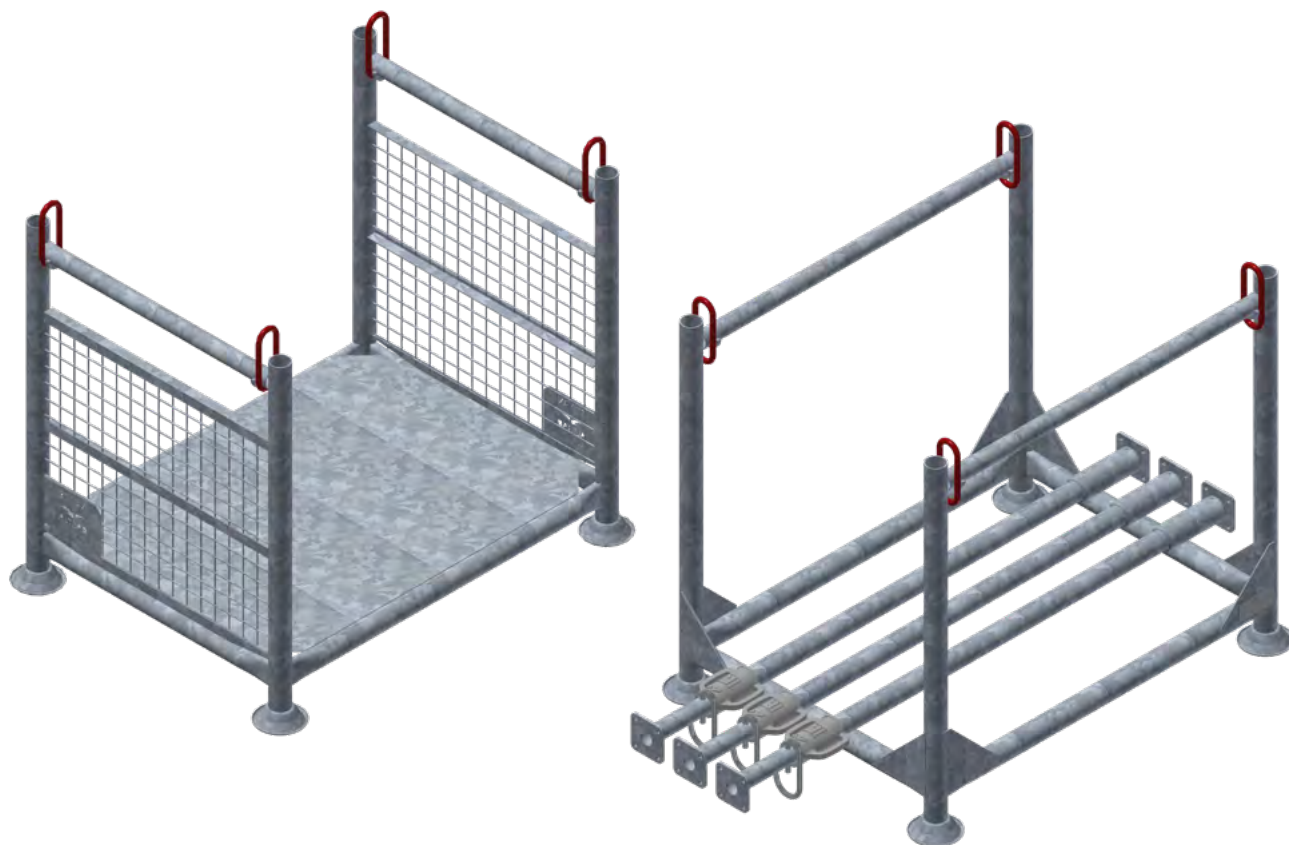

COFFRAGE  
& ÉTAIEMENT  
LOCATION  
VENTE  
MONTAGE



# PANIERES DE STOCKAGE

## MANUTENTION & STOCKAGE

## INFORMATIONS

Ce document s'adresse à toute personne amenée à travailler avec le produit Altrad Coffrage & Etaisement décrit et contient des renseignements relatifs au montage et à l'utilisation du système, conformes aux directives. Toutes les personnes qui travaillent avec ces différents produits doivent connaître parfaitement le contenu de ces documents et leurs informations relatives à la sécurité.

L'utilisation de nos produits est soumise au respect des lois et prescriptions, dans leur version actuelle, en France. Les consignes de sécurité et indications de charges doivent être strictement respectées.

Le présent document peut également servir d'instructions de montage et d'utilisation applicables en général ou être intégré à des instructions de montage et d'utilisation spécifiques à un chantier.

Altrad Coffrage & Etaisement se réserve le droit de procéder à toutes modifications dans un but d'optimisation technique. Sous réserve d'erreurs, de fautes d'écriture et d'impression.



Édition : juillet 2023  
**Altrad Coffrage & Etaisement**  
**[contact@altrad-coffrage.com](mailto:contact@altrad-coffrage.com)**  
**[www.altrad-coffrage.com](http://www.altrad-coffrage.com)**

# SOMMAIRE

Gamme de paniers .....	4
Recommandations .....	8

## TOUR D'ETAIEMENT STAFLEX

Panier à cadres 92.5 .....	10
Panier à cadres 150 .....	11
Panier garde-corps multi 160 x 92.5 .....	12
Panier garde-corps multi 160 x 150 .....	13
Panier à planchon .....	14

## TOUR D'ETAIEMENT HD 320 / ALTRALIGHT

Panier à cadres .....	15
Panier multi accessoires .....	16

## COFFRAGE

Panier multi accessoires .....	16
Panier à roulettes .....	17
Panier porte étais sfm .....	18

## ETAIS

Panier à roulettes .....	17
Panier porte étais sfm .....	18
Panier à étais .....	19
Panier spécial vente .....	20



## POUTRES

Panier à poutres .....	21
------------------------	----



## DIVERS



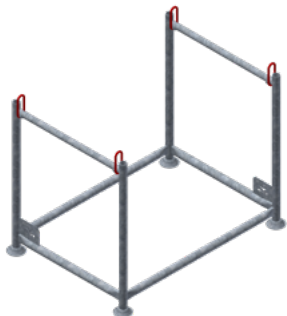

Panier grillagé 4 côtés A.S.E .....	22
Panier grillagé 2 côtés .....	23
Panier grillagé 4 côtés .....	24
Minipanier .....	25
Support à roulette .....	26

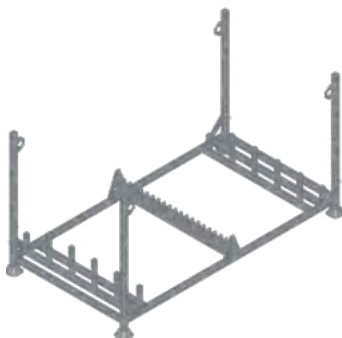
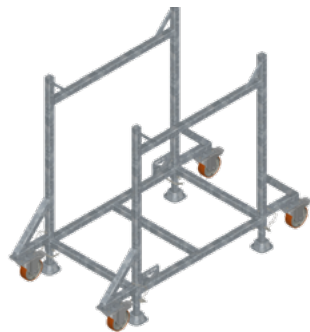

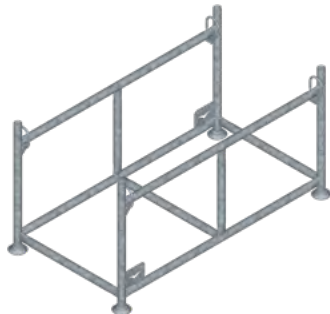

### GAMME DE PANIERS

Ref. prod.	Poids (Kg)	Caractéristiques	Eléments
521-0100C	49	<p><b>PANIER À CADRES 92.5</b></p> <p>Dimensions base : 104,3 x 62,3 cm Dimension hauteur : 132 cm</p>	
521-0150C	87	<p><b>PANIER À CADRES 150</b></p> <p>Dimensions base : 116,3 x 86,3 cm Dimension hauteur : 132 cm</p>	
521-0301A	55	<p><b>PANIER GARDE CORPS MUTLI 160 X 92.5</b></p> <p>Dimensions base : 154 x 57 cm Dimension hauteur : 130 cm</p>	
521-0315A	63	<p><b>PANIER GARDE CORPS MUTLI 160 X 150</b></p> <p>Dimensions base : 154 x 130 cm Dimension hauteur : 130 cm</p>	

STAFLEX

Ref. prod.	Poids (Kg)	Caractéristiques	Eléments	
521-0515B	65	<p><b>PANIER À PLANCHONS</b></p> <p>Dimensions base : 152 x 92 cm Dimension hauteur : 120 cm</p>		STAFLEX
135-9002 135-9003	94 94	<p><b>HD 320 PANIER CADRE RÉTRACTABLE</b> <b>HD 320 PANIER CADRE STANDARD</b></p> <p>Dimensions base : 221 x 121 cm Dimension hauteur : 119 cm</p>		HD 320 / ALTRALIGHT
138-8016 138-8016B	42 42	<p><b>PANIER À ROULETTES</b> <b>PANIER À ROULETTES RÉTRACTABLE</b></p> <p>Dimensions base : 105 x 73 cm Dimension hauteur : 138 cm</p>		ALTRADAL / ÉTAIS
138-8010	53	<p><b>PANIER PORTE ÉTAIS SFM</b></p> <p>Dimensions base : 155 x 90 cm Dimension hauteur : 85 cm</p>		ALTRADAL / ÉTAIS

Ref. prod.	Poids (Kg)	Caractéristiques	Eléments	
521-0005D	60	<p><b>PANIER A ETAIS</b></p> <p>Dimensions base : 120 x 90 cm Dimension hauteur : 112 cm</p>		ETAIS
521-0004A	32.5	<p><b>PANIER SPÉCIAL VENTE</b></p> <p>Dimensions base : 102 x 88 cm Dimension hauteur : 105 cm</p>		ETAIS
521-0910A	78	<p><b>PANIER A POUTRES</b></p> <p>Dimensions base : 200 x 105 cm Dimension hauteur : 110 cm</p>		POUTRES
138-8020 138-8022	50 53	<p><b>PANIER MULTI ACCESSOIRES</b> <b>PANIER MULTI ACCESSOIRES RÉTRACTABLE</b></p> <p>Dimensions base : 109 x 105 cm Dimension hauteur : 120 cm</p>		DIVERS

Ref. prod.	Poids (Kg)	Caractéristiques	Eléments
522-0400	108	<p><b>PANIER GRILLAGÉ 4 COTÉS A.S.E</b></p> <p>Dimensions base : 155 x 90 cm Dimension hauteur : 85 cm</p>	
521-0200C	73	<p><b>PANIER GRILLAGÉ 2 CÔTÉS</b></p> <p>Dimensions base : 116 x 86 cm Dimension hauteur : 110 cm</p>	
521-0400D	95	<p><b>PANIER GRILLAGÉ 4 CÔTÉS</b></p> <p>Dimensions base : 116 x 86 cm Dimension hauteur : 110 cm</p>	
521-0500	36.5	<p><b>MINI PANIER</b></p> <p>Dimensions base : 90,5 x 74,5 cm Dimension hauteur : 43,3 cm</p>	

DIVERS

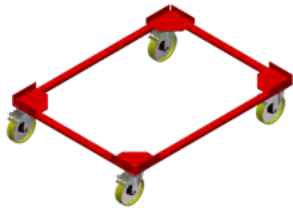
Ref. prod.	Poids (Kg)	Caractéristiques	Eléments
521-0601	46	<b>SUPPORT À ROULETTE</b> Dimensions : L134 x l103cm - H24,5	

DIVERS

## RECOMMANDATIONS

- Grutage et manutention d'un seul panier à la fois,
- Élingage 4 brins,
- Faciliter l'accès aux anneaux de levage,
- Pour le levage, les élingues ne doivent pas être inclinées à moins de 60° par rapport au plan horizontal.



1.5T MAX

A 75 / 25 - G





### PANIER À CADRES 92.5

Poids : 49 kg

Réf. : 521-0100C

- Acier galvanisé
- Levage par le haut
- CMU par panier : 2T
- Dimensions : base 105 x 62 cm - hauteur 132 cm
- Capacité de stockage :  
25 cadres 92.5 acier ou aluminium - Réf : 131-0092 - 131-3092

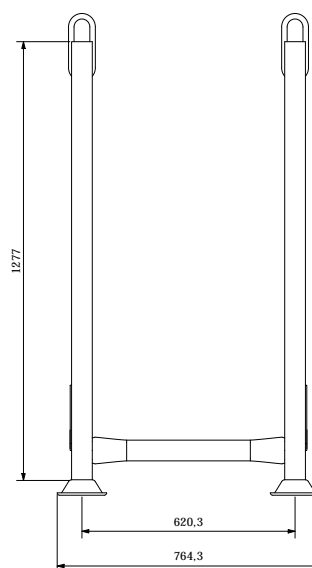
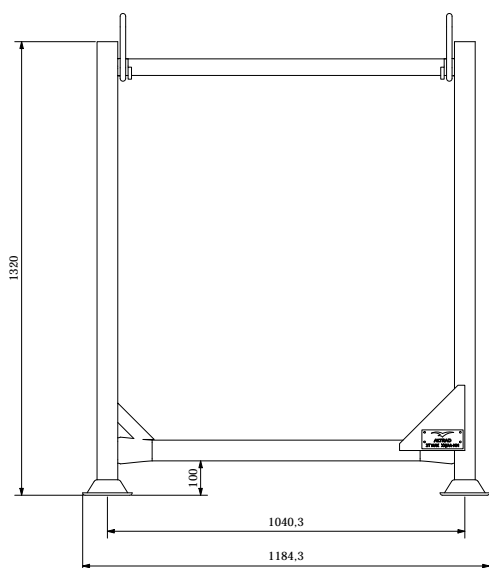
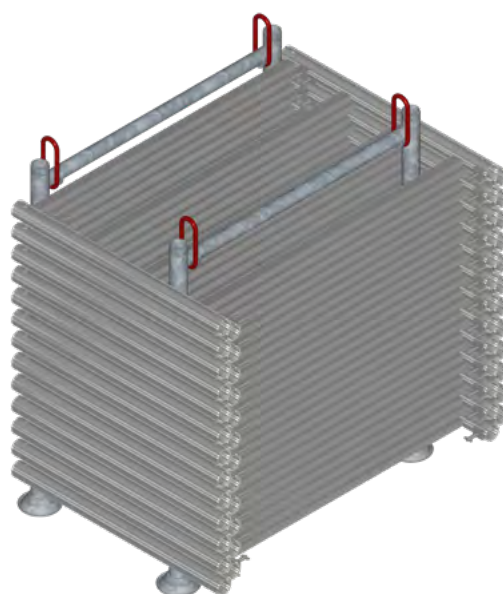
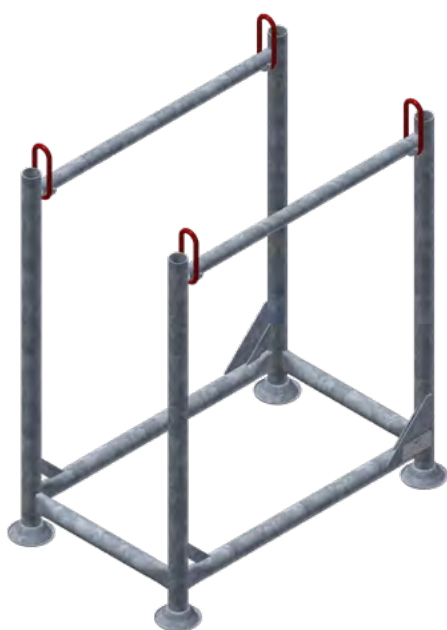

## PANIER À CADRE 150

Poids : 87 kg

Réf. : 521-0150C

- Acier galvanisé
- Levage par le haut
- **CMU par panier** : 2T
- **Dimensions** : base 116,3 x 86,3 cm - hauteur 132 cm
- **Capacité de stockage** :  
25 cadres 150 acier ou aluminium - Réf : 131-3150 - 131-0151

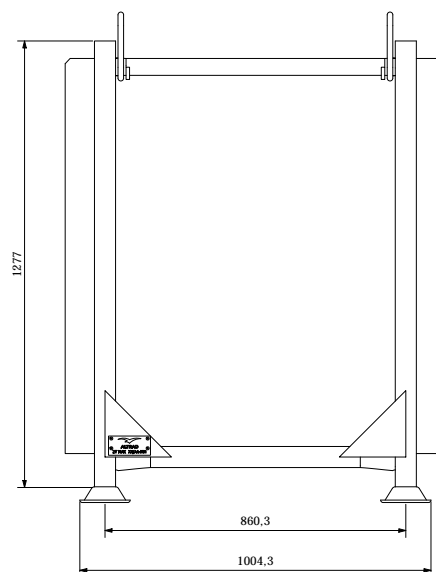
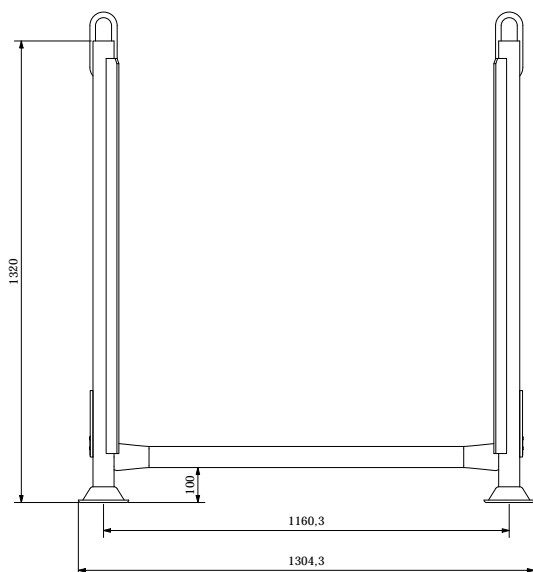
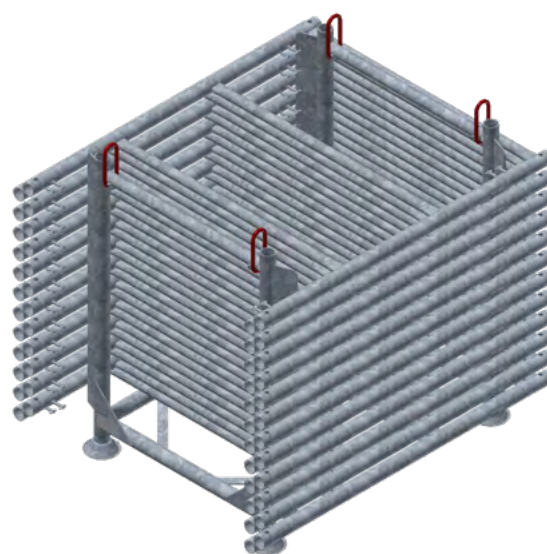
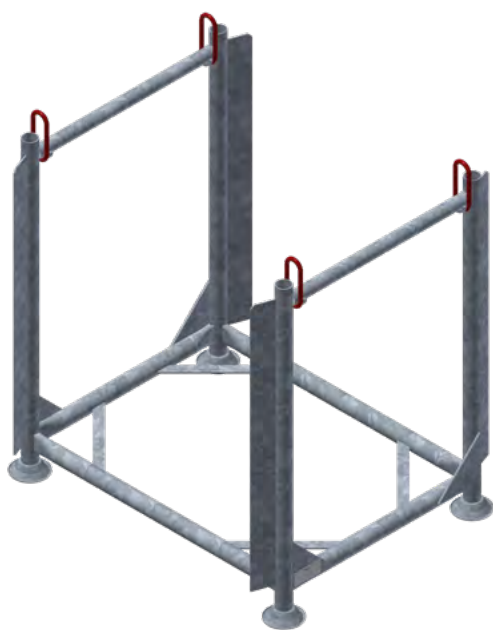

### PANIER GARDE-CORPS MULTI 160X92.5

Poids : 55 kg

Réf. : 521-0301

- Acier galvanisé
- Levage par le haut
- **CMU par panier** : 0,7T
- **Dimensions** : base 154 x 57 cm - hauteur : 130 cm
- **Capacité de stockage** :  
20 garde-corps multidynamic 160 x 92,5 aluminium ou acier - Réf : 131-1134 - 131-1154

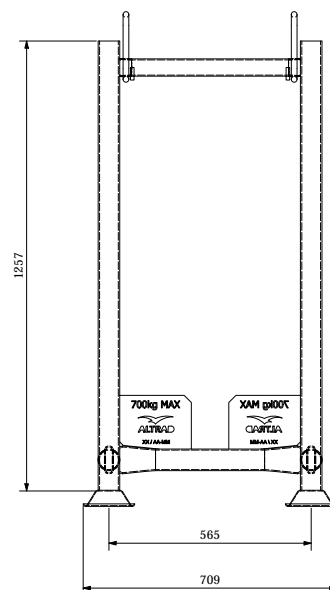
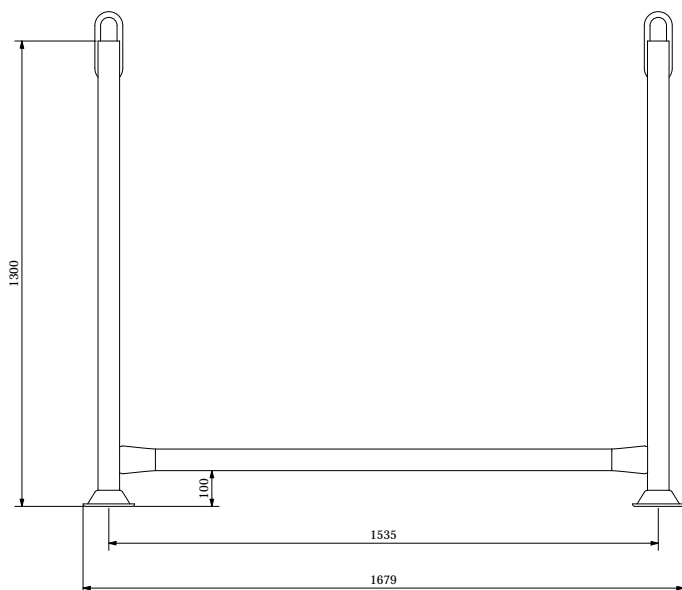
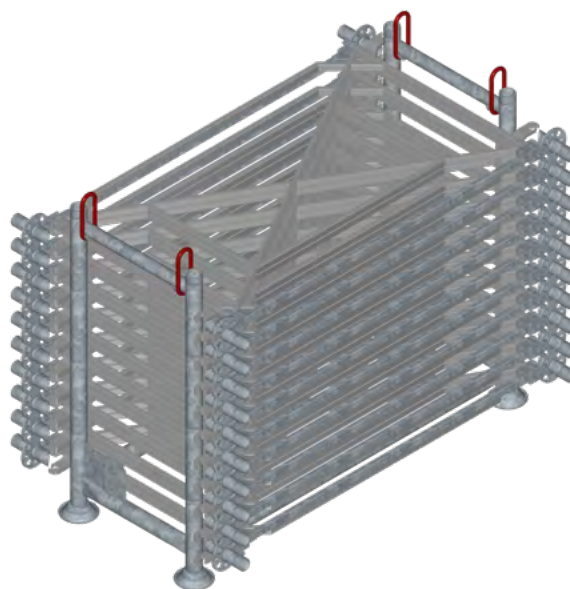

## PANIER GARDE-CORPS MULTI 160X150

Poids : 63 kg

Réf. : 521-0315A

- Acier galvanisé
- Levage par le haut
- **CMU par panier** : 0,7T
- **Dimensions** : base 154 x 107 cm - hauteur 130 cm
- **Capacité de stockage** :  
20 garde-corps multidynamic 160 x 150 aluminium ou acier - Réf : 131-1144 - 131-1164

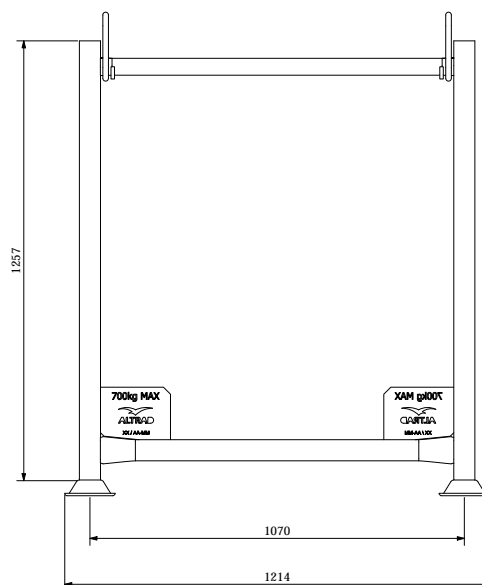
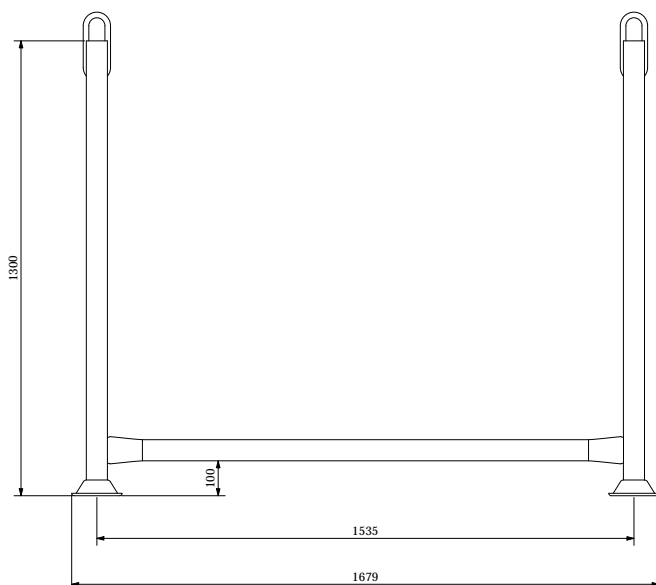
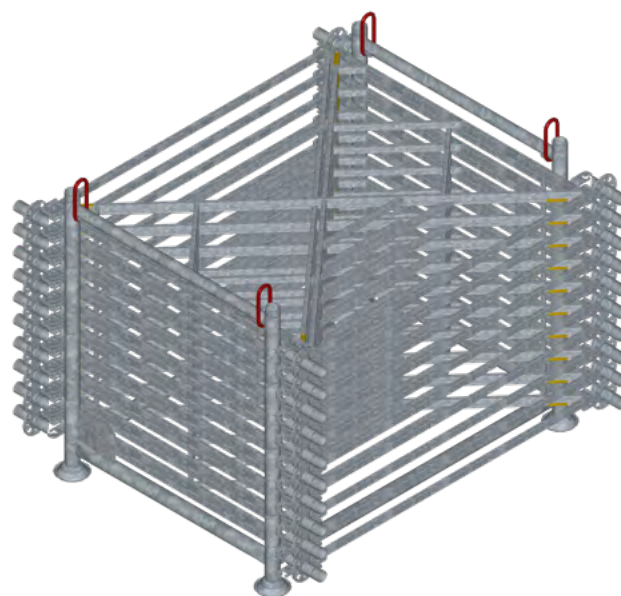
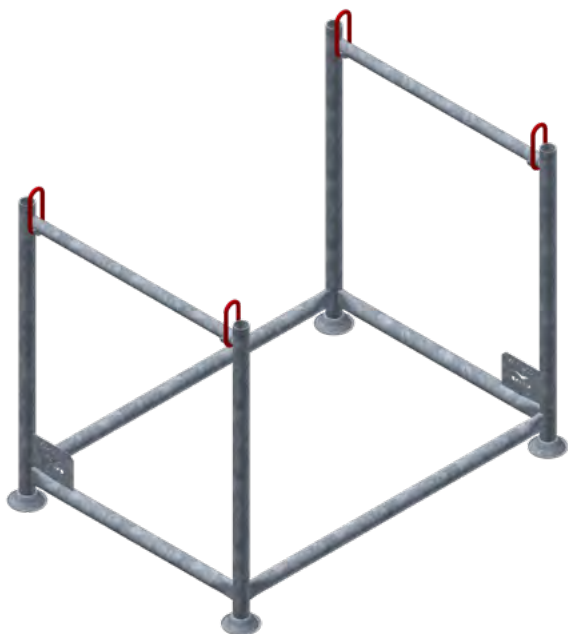

### PANIER À PLANCHONS

Poids : 65 kg

Réf. : 521-0515B

- Acier galvanisé ou peint
- Levage par le haut
- **CMU par panier** : 2T
- **Dimensions** : base 152 x 92 cm - hauteur 120 cm
- **Capacités de stockage** :  
16 planchons aluminium 160 x 50 cm (ancienne génération)  
Réf : 131-3916A - Planchon alu trappe 51  
ou 18 planchons aluminium 160x50 cm (nouvelle génération)  
Réf : 131-3916A - Planchon alu trappe 50

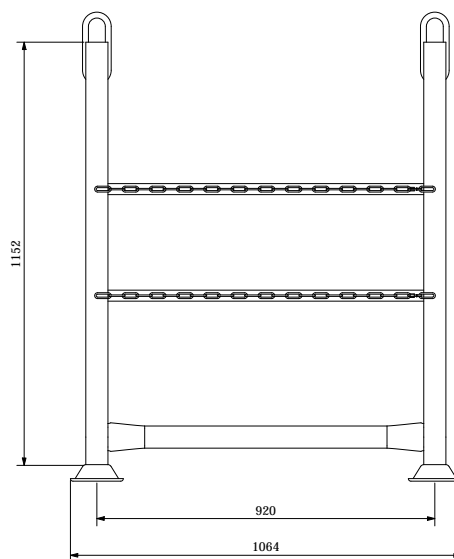
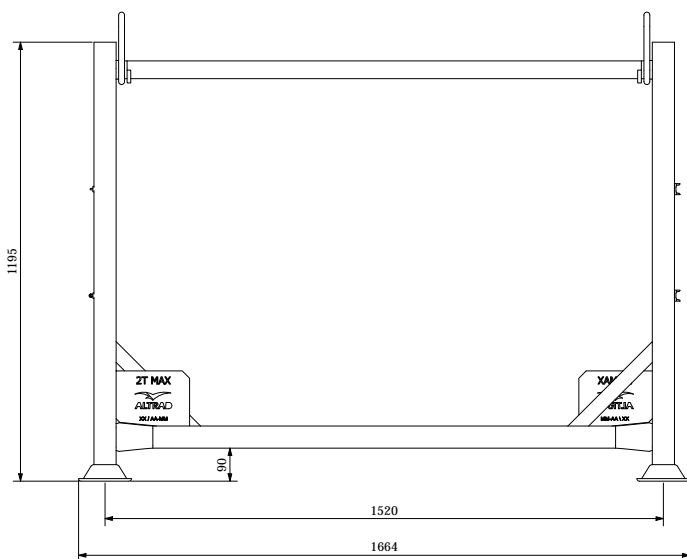
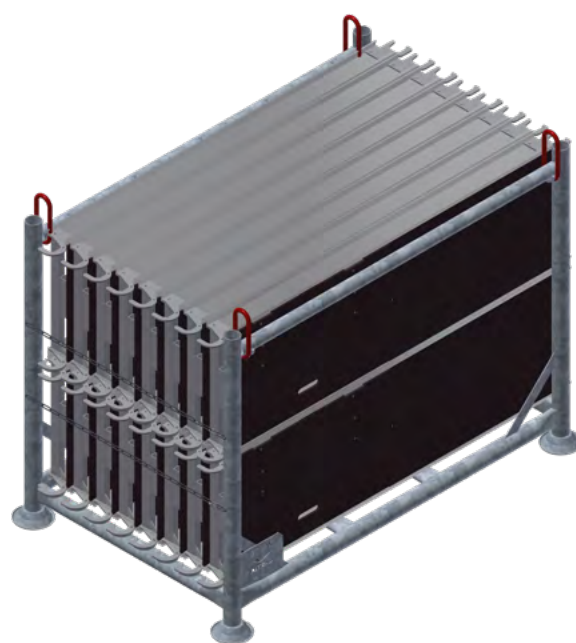
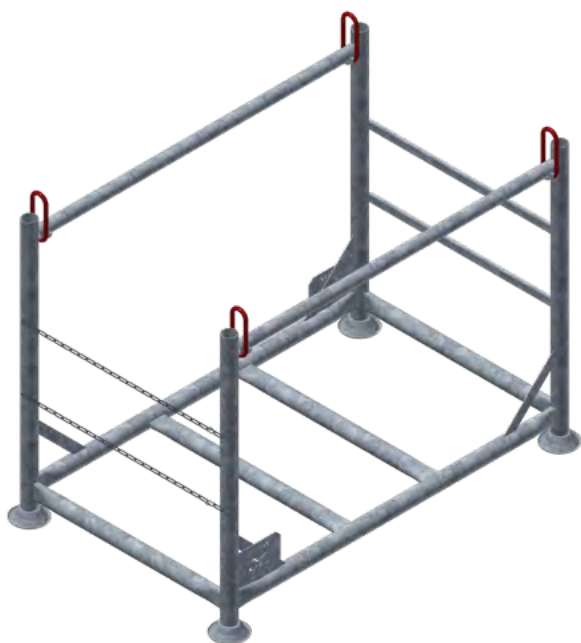

## PANIER À CADRES HD 320 / ALTRALIGHT

Poids : 81 kg

Réf. : 135-9003 (standard) - 135-9002 (option rétractable)

- Acier galvanisé
- Levage par le haut
- Panier à cadre 1,25m / 1,60m
- **CMU par panier** : 0,45T
- **Dimensions** : base 209 x 109 cm - hauteur 119 cm
- **Capacité de stockage** :  
20 cadres de 1m de haut ou 40 cadres de 0,5m de haut - Réf : 135-1210 - 135-1211 - 135-1212 - 135-1205

Modèle standard  
Réf. 135-9003

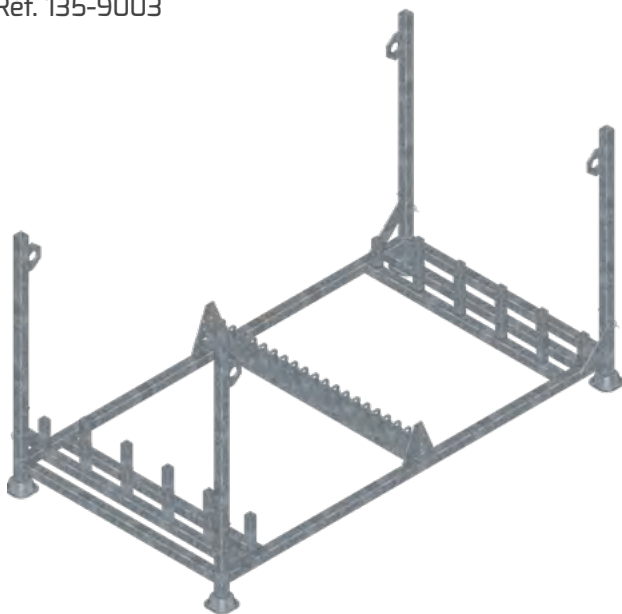

OPTION  
Modèle rétractable  
Réf. 135-9002

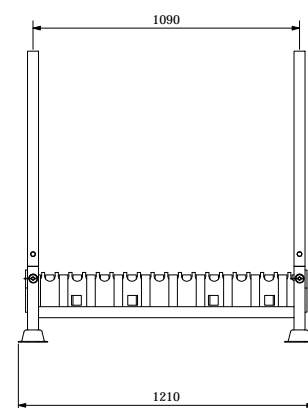
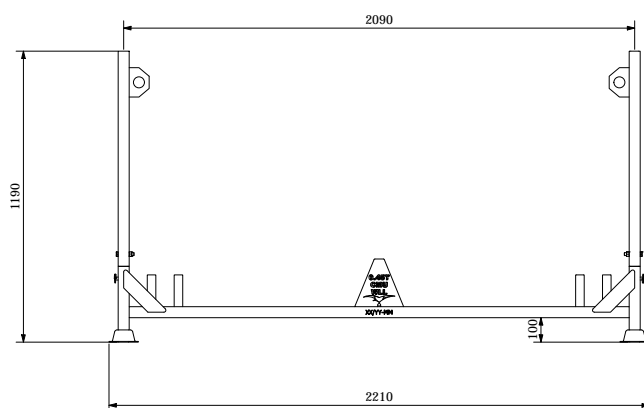
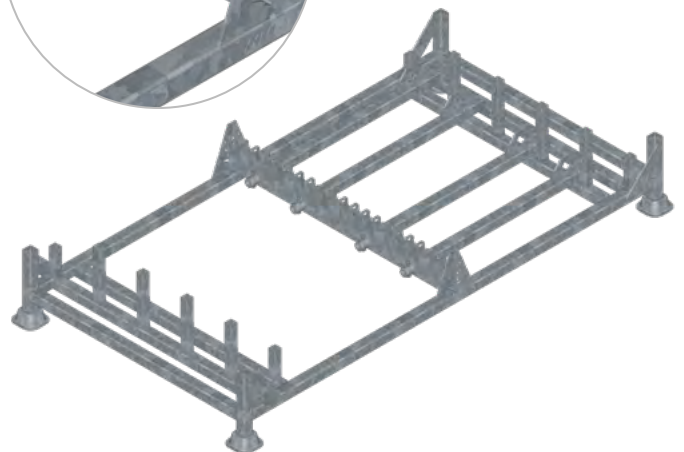



### PANIER MULTI ACCESSOIRES

Poids : 50 kg

Réf. : 138-8020 (standard) - Réf. 138-8022 (option rétractable)

- Acier galvanisé
  - Levage par le haut
  - **CMU par panier** : 1,5T
  - **Dimensions** : base 109 x 105 cm - hauteur 120 cm
  - **Capacités de stockage** :
    - 30 panneaux Altradal - Réf : 138-4115, 138-4150, 138-4170
    - ou 30 poutrelles primaires Altradal - Réf : 138-2115 - 138-2150 - 138-2170 - 138-2200
    - ou 20 planchons aluminium trappe 51 - Réf : 131-3913 - 131-3916 - 131-3921
    - ou 60 planchons acier 125x020 HD320 - Réf : 135-5122
    - ou 39 planchons acier 125x030 HD320 - Réf : 135-5123
    - ou 14 planchons aluminium trappe 125x060 - Réf 135-7126
    - ou 20 planchon aluminium trappe 125x050 - Réf 135-7127
    - ou 100 bases de départ 125/160/210 - Réf : 135-0125 - 135-0160 - 135-0210
    - ou 200 lisses (1.19 et 1.54) - Réf : 135-3125 - 135-3160
    - ou 25 lisses C/GC 130/160/210 - Réf : 131-1114 - 131-1117 - 131-1122
    - ou 20 cadres étais 120 à téton - Réf : 132-0102
- D'autres accessoires peuvent également se stocker. Consulter nos chargés d'affaires pour plus d'informations.

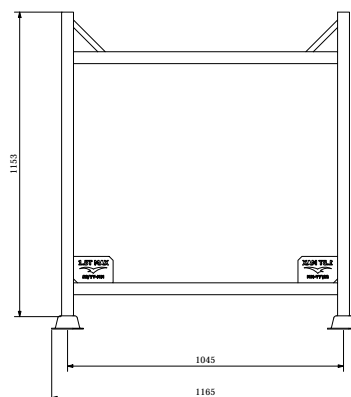
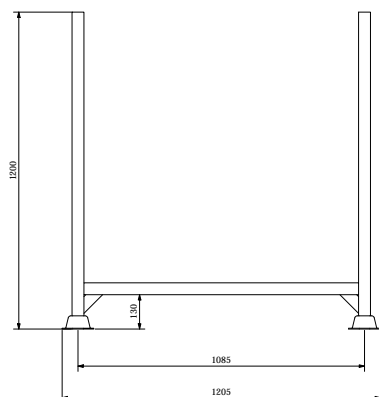



## PANIER À ROULETTES

Poids : 83 kg

Réf. : 138-8016

- Acier galvanisé
- Levage par le haut
- **CMU par panier** : 1,5T
- **Dimensions** : base 105 x 73 cm - hauteur 138 cm
- **Capacité de stockage** :  
30 poutrelles primaires Altradal - Réf : 138-2115 - 138-2150 - 138-2170 - 138-2200  
Possibilité également de stocker des poutrelles secondaires Altradal, panneaux Altradal, étais, etc. Consulter nos chargés d'affaires pour plus d'informations.

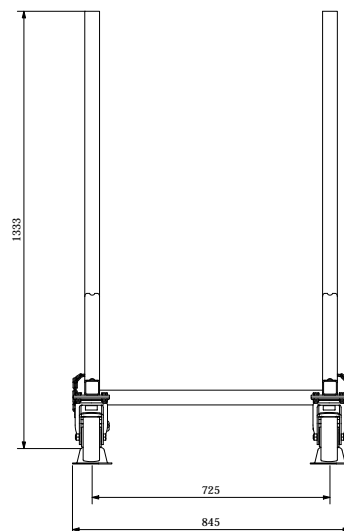
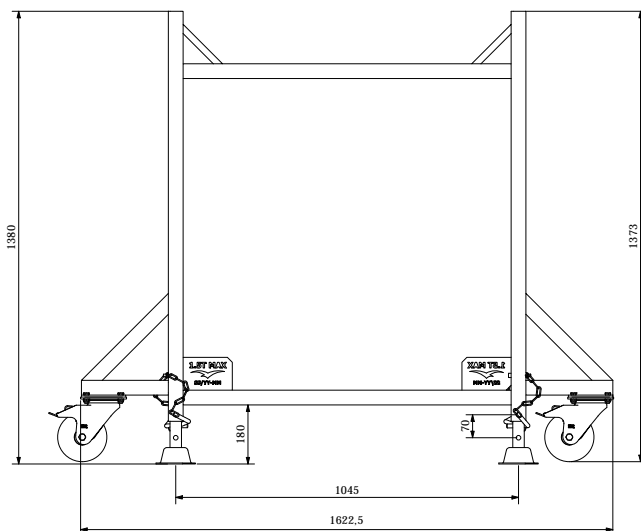
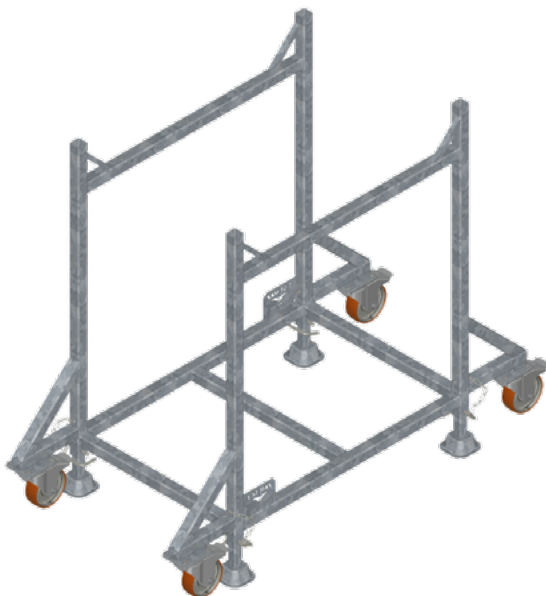

### PANIER PORTE ÉTAIS SFM

Poids : 53 kg

Réf. : 138-8010

- Acier galvanisé
- Levage par le haut
- **CMU par panier** : 1,5T répartie uniformément sur les traverses.
- **Dimensions** : base 155 x 90 cm - hauteur 85 cm
- **Capacité de stockage** : 50 étais Ø57

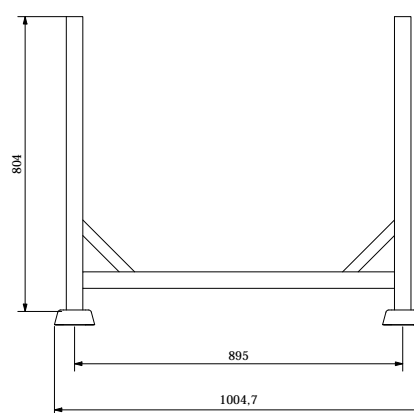
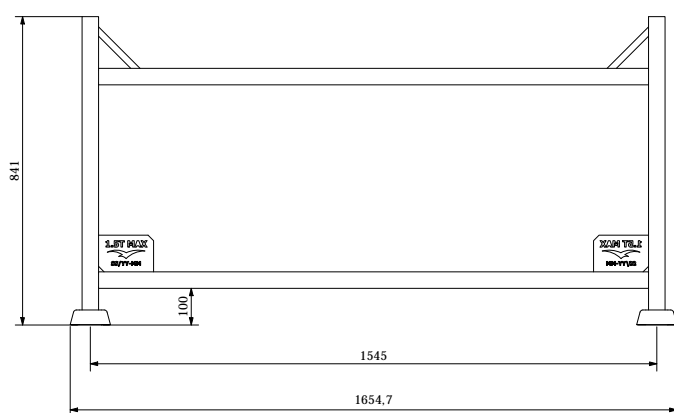
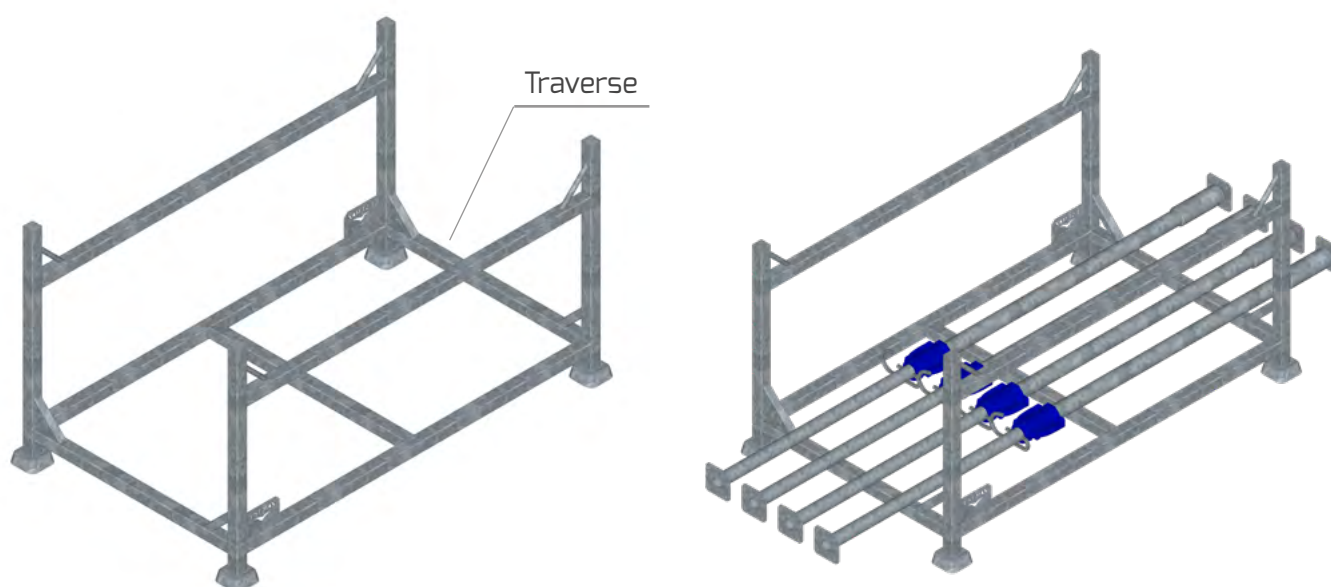

## PANIER À ÉTAIS STANDARD

Poids : 60 kg

Réf. : 521-0005D

- Acier galvanisé
- Levage par le haut
- **CMU par panier** : 1,5T répartie uniformément sur les traverses.
- **Dimensions** : base 120 x 90 cm - hauteur 112 cm
- **Capacité de stockage** :
  - 50 étais Ø76
  - ou 100 étais Ø57
  - ou 120 coulisses - Réf : 131-0240
  - ou 50 coulisses fourches - Réf : 131-0240

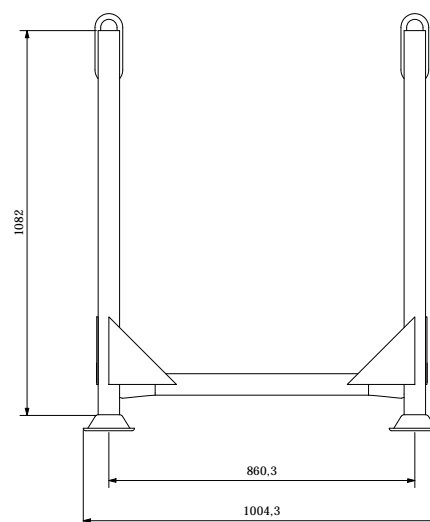
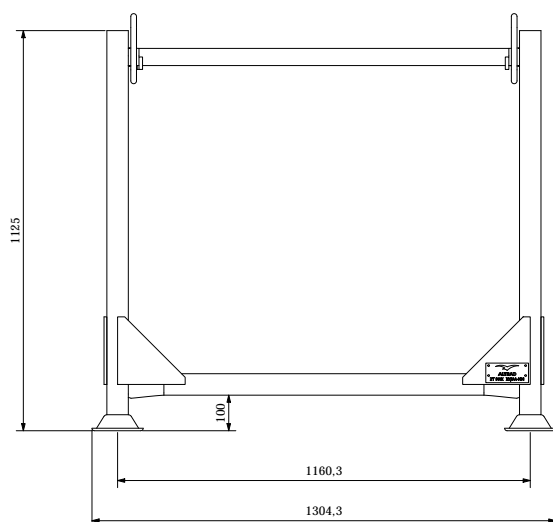
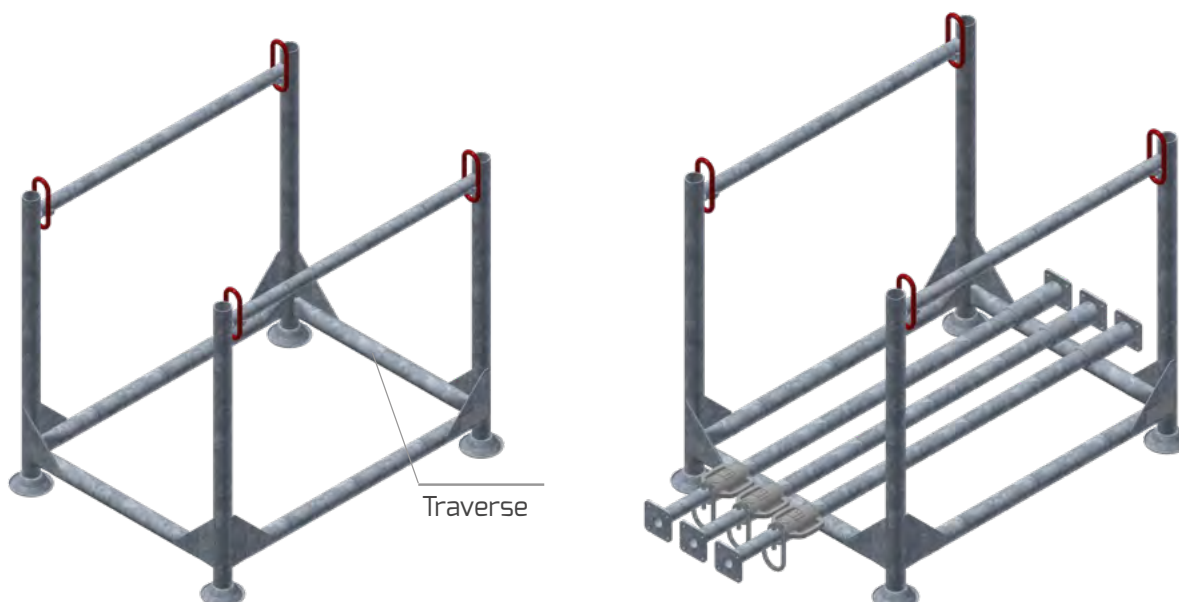

### PANIER SPÉCIAL VENTE

Poids : 32.5 kg

Réf. : 521-0004A

- Acier galvanisé
- Levage par le bas
- **CMU par panier** : 2T répartie uniformément sur les traverses.
- **Dimensions** : base 102 x 88 cm - hauteur 105 cm
- **Capacité de stockage** :  
 100 étais SN : du 260 au 400 - au-delà : 70 étais  
 ou 100 étais SE : du 260 au 300 - 80 étais : du 350 au 400 - au-delà : 50 étais  
 ou 100 étais TPN : du 260 au 400 - au-delà : 80 étais  
 ou 100 étais TPE : le 260 - 80 étais du 300 au 400 - au-delà : 50 étais



**Interdiction  
de gerber les  
paniers pleins  
durant le  
transport**

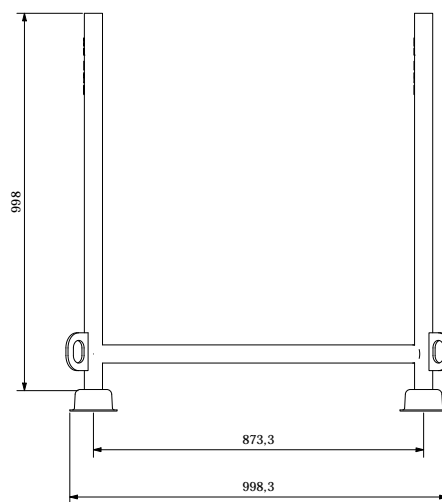
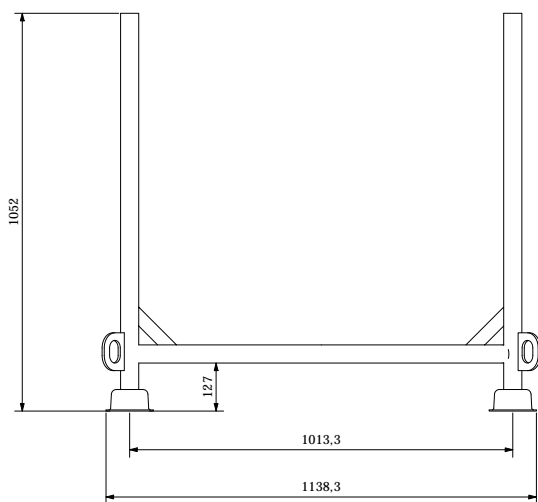
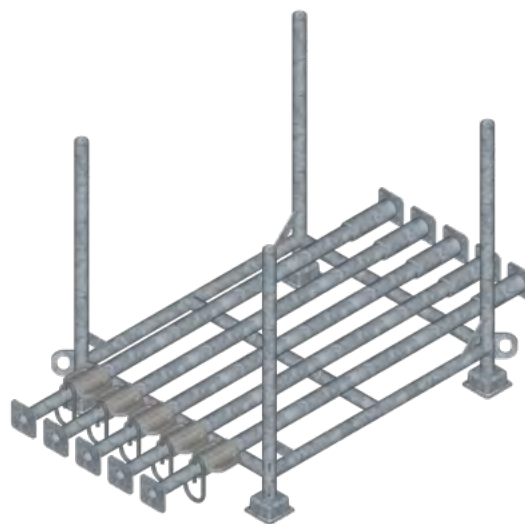

## PANIER À POUTRES

Poids : 78 kg

Réf. : 521-0910A

- Acier galvanisé
- Levage par le haut
- **CMU par panier** : 1,5T
- **Dimensions** : base 200 x 105 cm - hauteur 110 cm
- **Capacité de stockage** : 50 poutres

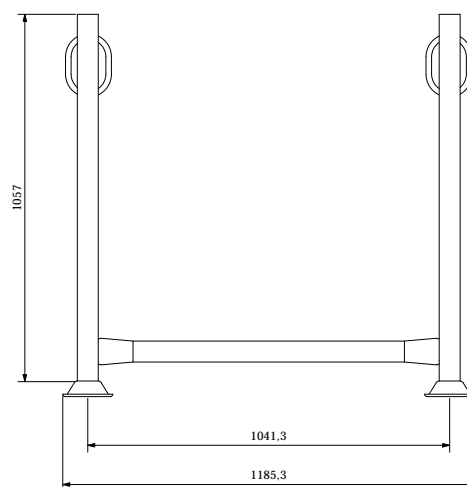
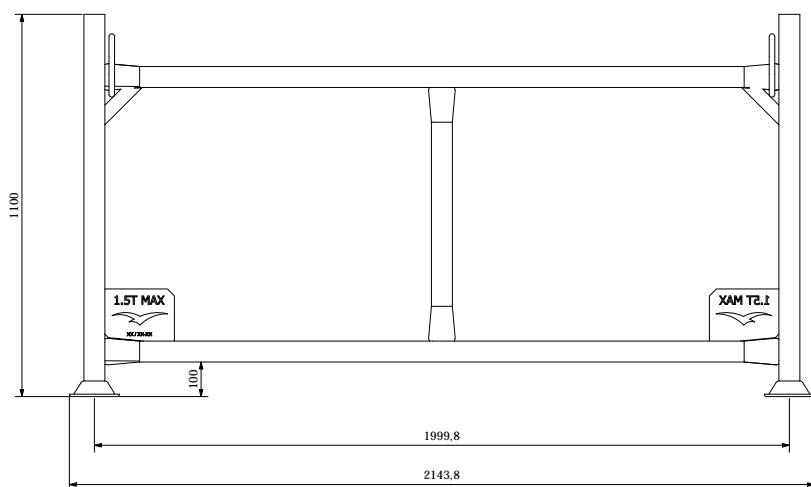
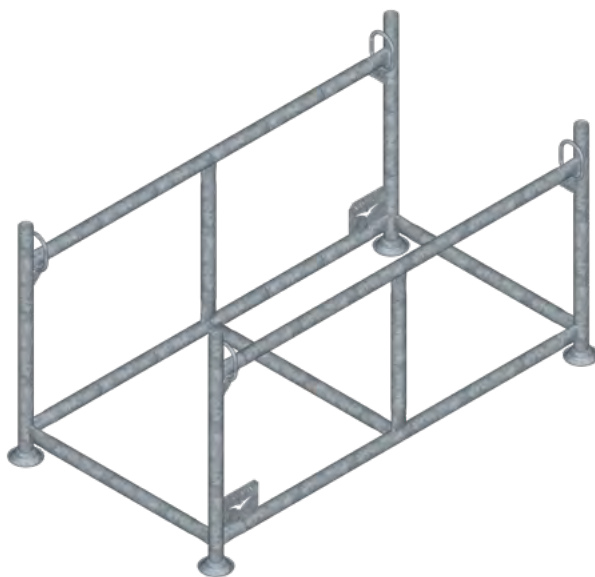

### PANIER GRILLAGÉ 4 CÔTÉS A.S.E

Poids : 108 kg

Réf. : 522-0400

- Acier galvanisé
- Levage par le haut
- **CMU par panier** : 2T
- **Dimensions** : base 150 x 90 cm - hauteur 85 cm
- **Capacité de stockage** :  
80 verins pied (imperdable) - Réf : 135-0015 - 136-0110  
ou 50 vérins fourches - Réf : 135-2211 - 136-3090  
ou 220 poteaux départ HD320 - Réf : 135-0021

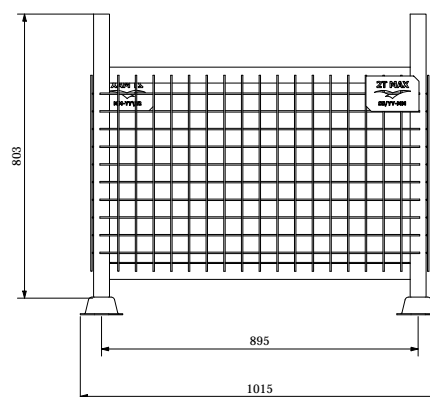
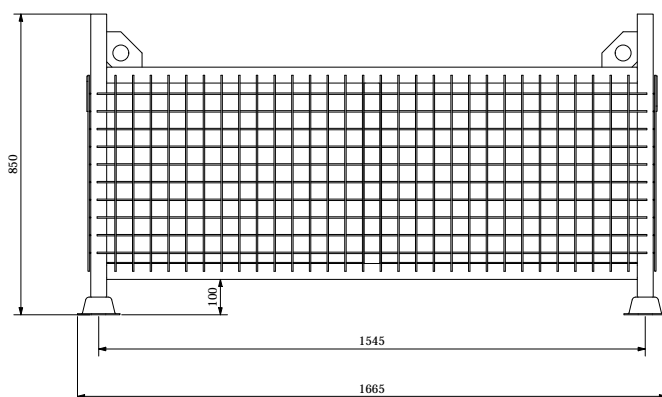
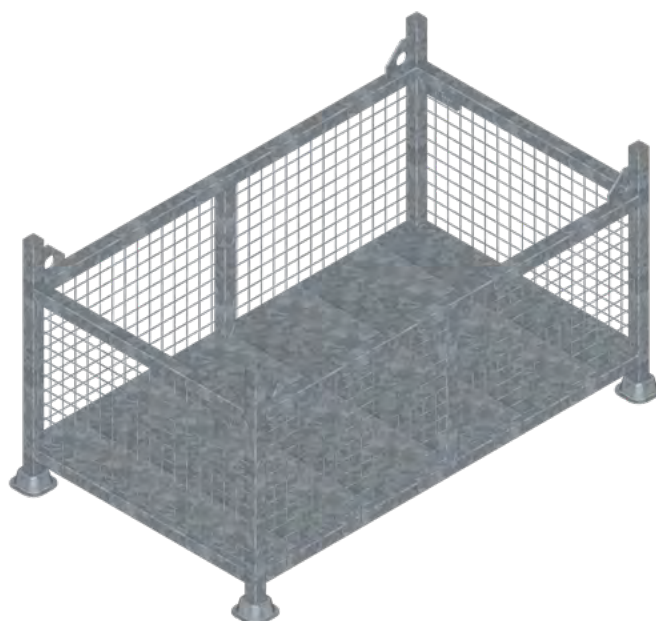

## PANIER GRILLAGÉ 2 CÔTÉS

Poids : 73 kg

Réf. : 521-0200C

- Acier galvanisé
- Levage par le haut
- **CMU par panier** : 2T
- **Dimensions** : base 116 x 86 cm - hauteur 112 cm
- **Capacité de stockage** :  
200 vérins course 60 - Réf : 131-0010 - 131-0015  
ou 120 vérins pied (imperdable) - Réf : 135-0015A - 131-0015  
ou 100 vérins fourches - Réf : 131-0215

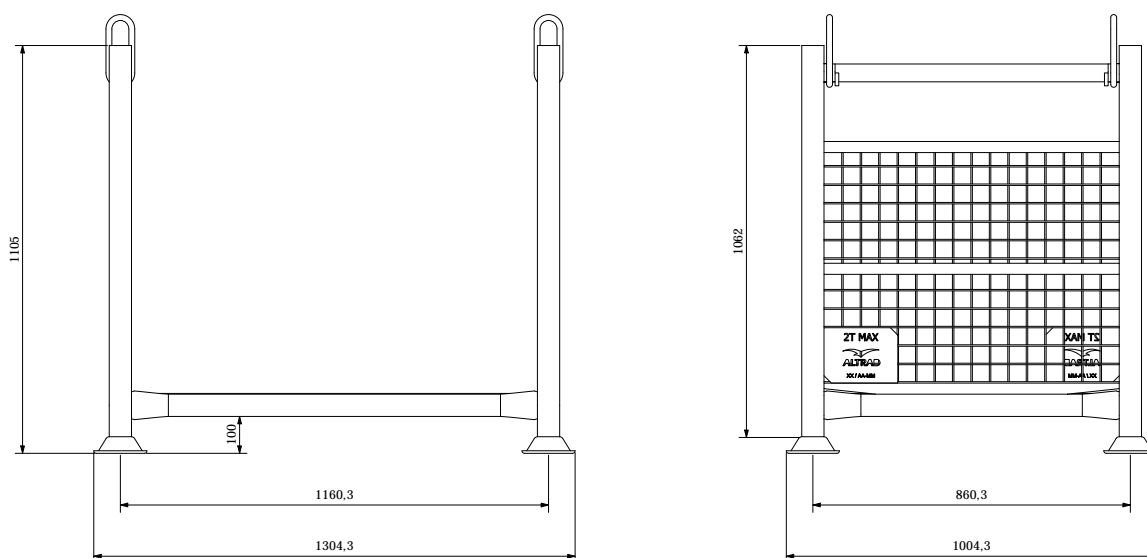

### PANIER GRILLAGÉ 4 CÔTÉS

Poids : 95 kg

Réf. : 521-0400D

- Acier galvanisé
- Levage par le haut
- **CMU par panier** : 2T
- **Dimensions** : base 116 x 86 cm - hauteur 110 cm
- **Capacité de stockage** :  
200 fourches D.E - Réf : 131-0250  
ou 300 plaques de base - Réf : 131-0005  
ou 800 connecteurs - Réf : 131-0200  
ou 250 adaptateurs doubles + broches - Réf : 131-0230

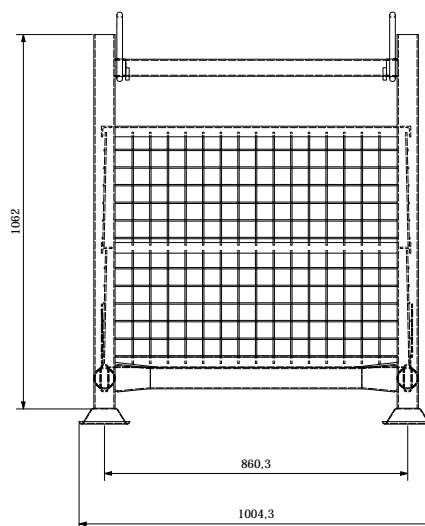
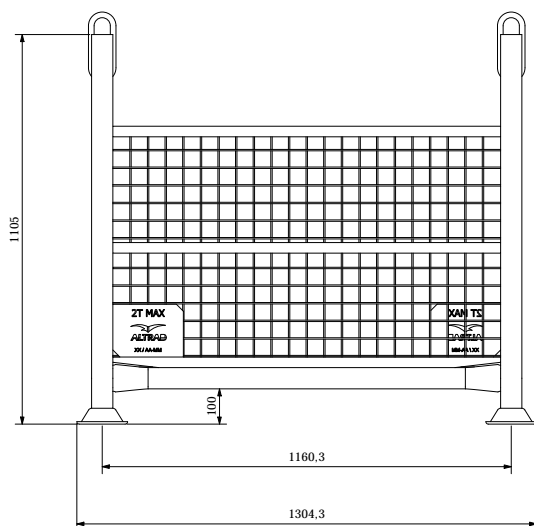



## MINI PANIER

Poids : 36,5 kg

Réf. : 521-0500

- Acier galvanisé
- Levage par le haut
- **CMU par panier** : 0,4T
- **Dimensions** : base 90,5 x 74,5 cm - hauteur 43,3 cm
- **Capacité de stockage** :  
300 goupilles doubles - Réf : 131-0210  
ou 500 goupilles bascules - Réf : 131-0205  
ou 300 broches Ø15 - Réf : 131-0235

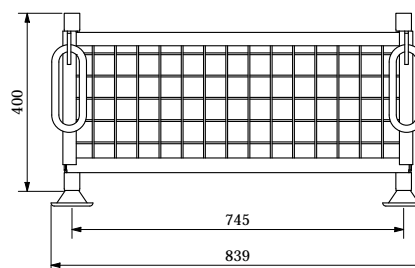
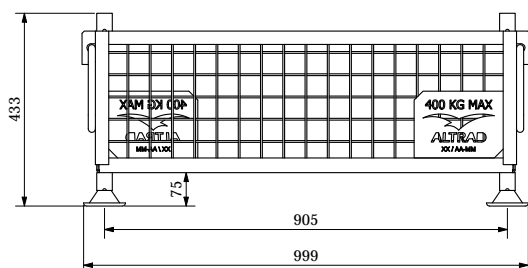

## SUPPORT À ROULETTES

Poids : 46 kg

Réf. : 521-0601

- Acier galvanisé
- CMU par panier : 0,4T
- Dimensions : L134 x l103cm - H24,5

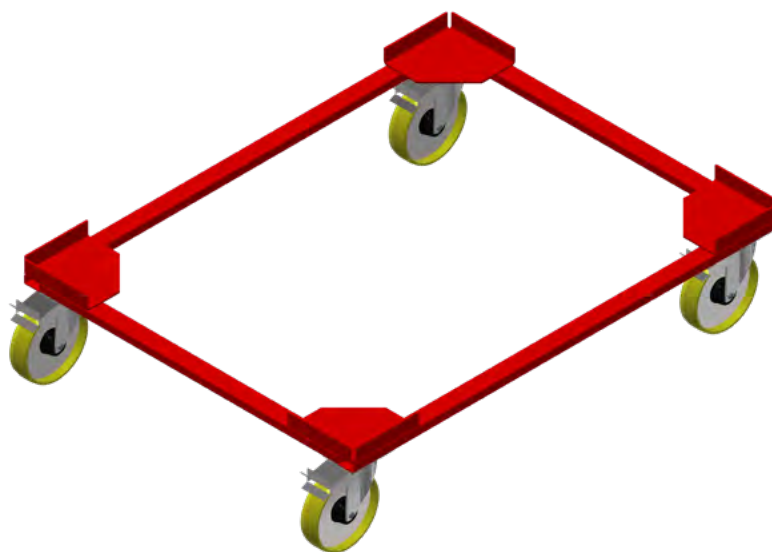

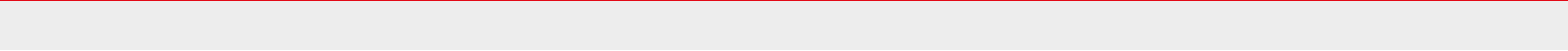

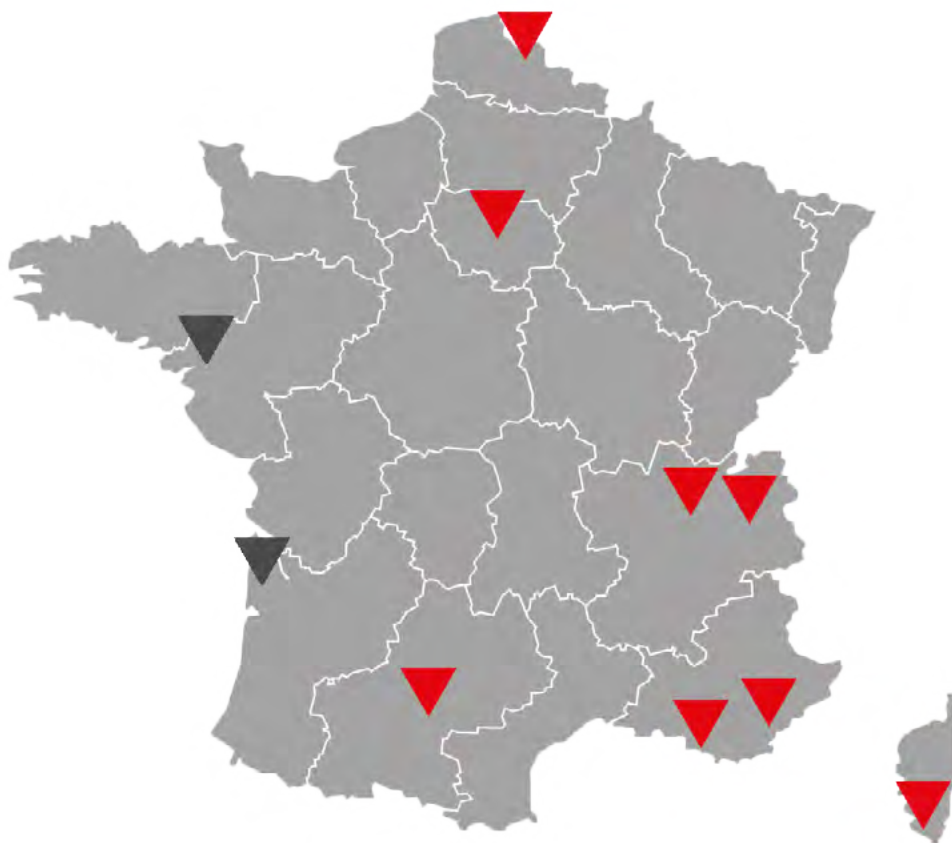

### **SIEGE SOCIAL & EXPORT**

Zone D - PARC ACTIVITES LA  
VERDIERE II - CS 40056  
13655 VELAUX CEDEX  
04 42 10 84 10  
ace.contact@altrad.com  
ace.export@altrad.com

### **PACA & CORSE**

#### **Agence Provence-Alpes**

Zone D - Parc d'activités de la  
Verdière II - CS 40056  
13655 Velaux Cedex  
04 42 10 84 10  
ace.provencealpes@altrad.com

#### **Agence Azur**

646 Chemin du Ferrandou  
06250 Mougins  
04 93 69 22 44

#### **Agence Corse**

Lieu-dit Accillanaccia  
20110 Propriano  
06 09 74 11 46  
ace.corse@altrad.com

### **SUD OUEST - CENTRE EST**

#### **Agence Sud Ouest**

ZA Bordevielle  
31790 Saint-Sauveur  
05 62 79 92 40  
ace.sudouest@altrad.com

#### **Agence Rhône-Alpes**

ZI mi-Plaine  
5 rue de Genève  
69800 Saint-Priest  
04 78 90 36 90  
ace.rhonealpes@altrad.com

#### **Agence Savoie-Isère**

Chemin de la Saint Martin  
73190 Saint-Baldoph  
04 79 28 28 00  
ace.savoieisere@altrad.com

#### **Service commercial Aquitaine**

06 11 02 33 44  
ace.aquitaine@altrad.com

#### **Service commercial Ouest Atlantique**

06 11 02 31 53  
ace.ouestatlantique@altrad.com

### **IDF - NORD**

#### **Agence Nord Normandie**

ZA des Ansereuilles  
59136 Wavrin  
Tél : 03 20 54 87 44  
ace.nordnormandie@altrad.com

#### **Agence Région Parisienne**

ZI Butte aux Grés  
91290 Arpajon Cedex  
Tél : 01 69 17 15 15  
ace.regionparisienne@altrad.com

